



Rapport Bubble Adria
Versie 1.0
Auteur Fam. de Graauw
Datum 1 april 2026

Gebruikershandleiding Camper

Woord vooraf

Bedankt voor je interesse in het huren van onze camper genaamd Bubble Adria.
Het huren van deze camper betekent dat je waarschijnlijk toe bent aan een vakantie.
Vakantie is onze ogen tijd voor ontspanning, rust en genieten.
Tijdens het vertrek begint de vakantie al en hopen we dat jullie al gaan genieten.

Wij zijn erg trots op onze camper want hij komt uit november 2018 en wij hebben hem zelf sinds eind 2025.
We zijn er daarom ook erg zuinig op en behandelen hem met goede zorg.
Niet alleen technisch willen we dat hij tiptop in orde is maar ook als verblijf willen we dat hij mooi blijft.
Wij hopen dat jullie er net zo mee omgaan als wij zelf doen en dat jullie hem beschouwen alsof je hem zelf zou bezitten.

Er kan altijd een ongelukje gebeuren of mogelijk iets kapotgaan tijdens het gebruik.
We hebben daarom ook graag dat jullie dit eerlijk melden als er iets is, want dan kunnen we dit netjes oplossen.
Heel veel dingen kan ik zelf maken met mijn technische achtergrond.

In de handleiding zullen we proberen zoveel mogelijk uitleg te geven over de camper en het gebruik ervan.
Het zal voornamelijk naslagwerk zijn als je specifiek iets wilt weten.
Mochten er onduidelijkheden zijn, schroom niet om contact op te nemen.
Eventuele tips zijn ook altijd welkom.

Fijne vakantie!

Inhoudsopgave

1.	Algemeen	4
1.1	Contactgegevens	4
1.2	Definities	4
1.3	Pictogrammen	4
1.4	Milieuzone	5
1.5	De auto	5
2.	Veiligheid	6
2.1	Blusmiddelen	7
2.2	Rookmelder / Koolmono-oxide	8
2.3	Bearlock	8
3.	Vertrek	9
3.1	Controle	9
3.2	Ontgrendelen	10
4.	Bediening auto	11
4.1	Sleutels	11
4.2	Posities	12
4.3	Spiegels	12
4.4	Achteruitrijd camera	13
4.5	Stoelen	14
4.6	Radio / Navigatie	15
4.7	Cruise control	16
5.	Campergedeelte	17
5.1	Bedieningspaneel	17
5.2	Elektriciteit / Spanning	19
5.3	Koelkast	21
5.4	Watertank	22
5.5	Gasfles en kranen	24
5.6	Natte cel / WC	25
5.7	Kachel / Boiler	28
5.8	Ramen en dakramen	30
5.9	Elektrische schuifdeur	31
5.10	Luifel	32
5.11	Oprijdblokken	32
5.12	Fietsendrager	33
6.	Storingen verhelpen	35
7.	Bijlagen	36
I	Inventarislijst	36
II	Kentekenbewijs	37
III	Groene kaart verzekering	38
IV	Extra handleidingen	Fout! Bladwijzer niet gedefinieerd.

1. Algemeen

1.1 Contactgegevens

Fam. De Graauw
Stellendamers 1 – 5035 MB
Tilburg, Nederland
GPS: 51.584732330733246, 4.974742317651948

Telefoon Maarten +31 (0)6 19756664  WhatsApp
Telefoon thuis +31 (0)13 5904293 (s' nachts)
Email: maw_graauw@hotmail.com

Univé Alarmcentrale +31 592 348112

1.2 Definities

Verhuurder: De eigenaren van de camper die hem ter beschikking stellen.
Huurder: De persoon die de camper meeneemt tegen betaling voor een vooraf besproken periode.
Camper: Het gehele voertuig.
Auto: De Citroën Jumper met motor en onderstel.
Thuisbasis: Hiermee wordt Tilburg bedoeld waar de camper vandaan komt.
Vakantiebestemming: De plaats / omgeving waar jullie als huurder naar toe gaan.

1.3 Pictogrammen

In deze handleiding worden de volgende pictogrammen gebruikt.



Pas op voor schade



Let op; elektriciteit



Verboden handeling



Aandacht aan schenken



Géén gereedschap gebruiken

1.4 Milieuzone

Let bij het plannen van je vakantie op milieuzones.



De camper heeft een euro 6 goedkeur en dit betekent dat hij overall mag rijden.

Afb. 1.4.1 milieusticker

1.5 De auto



Onze Bubble Adria is geschikt voor een B-rijbewijs. Dit betekent maximaal gewicht 3500 kg
Van zichzelf weegt hij rijklaar inclusief de inventaris al ~2950 kg. Dit betekent dat er ±550 kg lading mee mag.
Houdt hier rekening mee met je vakantieplannen.
Een stel elektrische fietsen wegen al behoorlijk.
Vul daarom ook nooit de gehele watertank met water maar halfvol is meer dan voldoende.

Afb. 1.5.1 gewicht



Verder is onze Adria ~6,4 mtr lang zonder fietsenrek.
Hij is ~2,8 mtr hoog en ~2,4 mtr breed.
Houdt hiermee rekening als je ergens heen gaat want je kunt dus niet een parkeergarage in.

Verder is de 120 een herinnering voor de snelheid van onze camper. Wij vinden dat je niet harder moet rijden met dit formaat en gewicht bus.

Afb. 1.5.2 afmetingen

1.6 Brandstof

De camper rijdt op Diesel



Afb. 1.6.1 codering diesel bij tankstations

Let op, al enige jaren is de aanduiding voor diesel B7 bij de tankstations. Dit is ook zo in het buitenland.

Mocht je twijfelen als je bij de pomp staat als er geen duidelijke codering staat ga het dan navragen.



Zorg ervoor dat je geen andere brandstof tankt dan diesel.
Anders heb je een groot probleem met grote schade tot gevolg aan de motor.



Afb. 1.6.2 Ad Blue dop

De tankdop is afsluitbaar met de autosleutel.

Verder zit er onder de diesel tankdop de dop voor vulreservoir van het Ad Blue.

Deze vloeistof is nodig om aan de emissie-eisen te voldoen.

Wij hebben zelf nog niet veel ervaring met het verbruik van de Ad Blue.

De tankinhoud van de Ad Blue ligt rond de 18 liter.

Hiermee kun je 3000 tot 5000 km mee rijden. Afhankelijk van je rijstijl.

Wij zorgen altijd dat je met een volle tank vertrekt.

Afhankelijk van je gereden kilometers zullen wij hier een kleine bijdrage voor doorrekenen in de borg.

Als de auto een melding geeft en je stil komt te staan door te laag niveau van het Ad Blue hebben we voor nood nog een jerrycan Ad Blue achterin het ruim staan bij de gastank.



Gooi nooit Ad Blue in de dieseltank! Dit veroorzaakt zware motorschade.



Ad Blue kan ook de lak aantasten. Als je wat zou morsen spoel het direct af met water.

2. Veiligheid

2.1 Blusmiddelen



Aan de rechterzijkant van de koelkast hangt de blusdeken. Dit is het eerste blusmiddel mocht er tijdens het koken een brandje ontstaan. Onder aan de zwarte bandjes trekken en je trekt de deken eruit.

Afb. 2.1.1 blusdeken



Direct bij de ingang met de schuifdeur staat een brandblusser op de grond. Dit is een schuimblusser. Voor gebruik druk op de twee knoppen volgens de aanwijzing op de brandblusser. Hierna gebruiksklaar om te spuiten. Gebruik deze bij levensbedreigende situaties.

Afb. 2.1.2 brandblusser

2.2 Rookmelder / Koolmono-oxide



Afb. 2.2.1 rookmelder/koolmono-oxide

Bij het voeteneind van het linker bed hangt de CO-meter. Deze hangt hier omdat onder dit bed de boiler zit.

2.3 Bearlock



Afb. 2.3.1 Bearlock

Als extra beveiliging tegen diefstal hebben wij een Bearlock. Deze dient ten alle tijden bij parkeren op slot gezet te worden. De sleutel hang je dan aan de sleutelbos. Bij diefstal zal de sleutel overlegd moeten worden voor de verzekering.

Zet de camper in de achteruit versnelling of in de eerste versnelling, dit zijn de zwaarste versnellingen om een camper te verplaatsen.

Druk licht op het slot en draai naar rechts. Nu is hij op slot en trek de sleutel eruit.

Ontgrendelen is weer sleutel erin en linksom draaien.



Gebruik de Bearlock altijd als je ergens geparkeerd staat.

3. Vertrek

3.1 Controle

Controleer voor vertrek altijd de nodige punten voor je werkelijk wegrijdt.

Loop een rondje om de camper of alles er nog normaal uitziet, geen schade of vreemde dingen ziet.

Als je niet gewend bent met een camper te rijden van deze lengte zorg dan altijd dat er iemand meekijkt aan de achterkant met wegrijden. Dit geldt ook voor het parkeren.



Controlepunten voor vertrek

Onderdeel van de camper	Handeling
Gasfles	Er zit een crashventiel in de camper maar uit voorzorg is het beter om de gasfles tijdens rijden dicht te hebben.
Stroomstekker	Stekker verwijderen stroomvoorziening.
Kasten/deuren	Sluit alle kasten en deuren goed en zet alles vast.
Koelkast	Zet de koelkast op 12 Volt voor onderweg en vergrendel de deur met het pinnetje.
Ramen	Sluit alle ramen van de camper tijdens het rijden.
Dakramen	Sluit de dakramen tijdens rijden.
Fietsenrek	Zorg dat de fietsen goed vaststaan.
Spiegels	Stel alle spiegels goed af voor optimaal zicht.
WC luik gesloten	Aan de buitenzijde van de camper afsluiten.
Oprijdblokken	Zorg dat deze weer verwijderd zijn.
Toilet schuif	Controleer of de schuif van het toilet gesloten is.

3.2 Ontgrendelen

De camper is voorzien van een startonderbreker, deze zit verwerkt in de afstandsbediening. Eerst even gloeien en dan kun je starten.



De sleutelafstandsbediening heeft drie knoppen.

1. Is ontgrendelen van de auto.
2. Is vergrendelen van de auto/camper.
3. Is het ontgrendelen van het campergedeelte en de achterdeuren.

Afb. 3.2.1 afstandsbediening



Je hebt géén reservesleutel mee dus zorg dat je hem niet kwijtraakt en jezelf niet buitensluit.

4. Bediening auto

Het autogedeelte van de camper is een Citroën Jumper met een 2.0 BlueHDI motor met 163 PK.

De dieseltank heeft een inhoud van 90 liter en het gemiddelde verbruik is 1 op 14.

De tankdop bevindt zich links van de bus naast de bestuurdersdeur.

Verder is deze camper uitgerust met AdBlue waardoor hij Euro 6 is.



Het gewicht van een camper is een stuk hoger (~2900 kg) dan een normale auto en je moet dan ook met beleid rijden. De remweg kan vanwege het gewicht wat langer zijn.

Kijk daarom goed vooruit en rijdt rustiger over drempels. Zeker met fietsen achterop!

Zorg dat je in bergachtig gebied zeker boven de 1500 rpm rijdt maar liever 2000 rpm.



Bij het rijden in de bergen nooit langdurig je voet op de rem houden. Bij afdalen altijd dezelfde versnelling gebruiken als voor het stijgen. Hiermee rem je namelijk al veel af op de motor en voorkom je dat de remmen te warm worden.

Bij remmen met het rempedaal moet je kortstondiger harder remmen en daarna de rem weer loslaten.



De kruissnelheid van de camper is 100-110 km/h. Maximumsnelheid die wij toestaan is 120 km/h! Houdt hier dan ook rekening mee met het plannen van de reis.

Wen jezelf aan om na schakelen echt je voet naast de koppeling te zetten en niet onnodig op de koppeling te houden.

Dit voorkomt slijtage aan de koppeling.

4.1 Sleutels



Sleutel A. Is de autosleutel om te starten en de tankdop.
Sleutel B. Is de sleutel van het WC luik aan de buitenzijde.
Sleutel C. Is de sleutel van de BearLock.

Afb. 4.1.1 sleutels

4.2 Posities

Posities diverse delen

Onderdeel van de camper	Handeling
Handrem	Deze bevindt zich links van de bestuurdersstoel
Verlichting	Draaien aan knipperlicht pook
Airco	Drukknop midden onder de radio
Spiegels afstellen	Knopjes op handgreep bestuurdersdeur
Zekeringen auto	Links in het dashboard achter de klep welke met twee schroeven dicht zitten

4.3 Spiegels



Afb. 4.3.1 spiegelverstelling

In het linker portier zit de bediening van de spiegels.

Het bolletje is neutrale stand.

Om de spiegels te verstellen kies de juiste spiegel en bedien vervolgens het knopje als een joystick om de spiegel te verstellen.

A = linksboven

C = linksonder

B = rechtsboven

D = rechtsonder

4.4 Achteruitrijd camera

Het achteruit rijden of inparkeren met een camper is lastig omdat je beperkt zicht hebt.

Laat daarom altijd iemand meekijken. De kans op schade bij achteruit rijden is groot.

Niet alleen paaltjes en ander verkeer, maar bijvoorbeeld ook takken of dakgoten waar een camper dichtbij in de buurt kan komen.

Een camper is een stuk breder dan een personenauto, vooral aan de rechter kant zorgt dit snel voor inschattingfoutjes. Ben hier dan bewust van.



De camera schakelt automatisch in wanneer je de camper in zijn achteruit zet. En wanneer de schakelaar onder de versnellingspook stuur op I staat.

Er zitten geen sensoren achter in de bumper en er zal dus ook geen geluidsignaal zijn als benaderingsalarm!

Voor je de camera wil vertrouwen test hem een keer met iets achter de camper.

Dan krijg je gevoel bij de kleurtjes en strepen.

Afb. 4.4.1 achteruitrijd scherm



Onder de versnellingspook zit de schakelaar om de radio uit te schakelen of aan te zetten via continue 12 Volt.

Stand I is standaard aan bij contact van de auto aan.

Stand II gaat de radio via de huishoudaccu. Je kan dan dus radio luisteren zonder het autocontact aan te hebben.

Stand O is uitschakelen, dit gebruik je wanneer je echt langdurig niet zou rijden.

Afb. 4.4.2 schakelaar radio

4.5 Stoelen

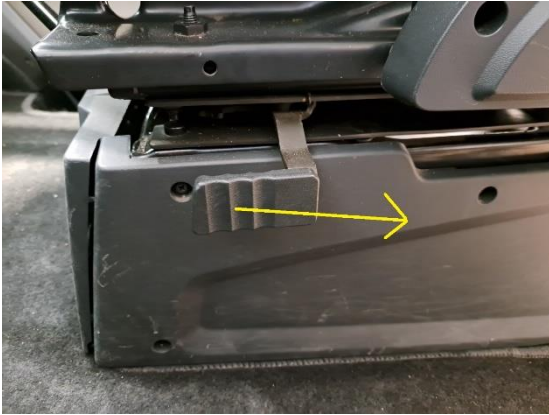

Beide auto stoelen voor kunnen 180 graden draaien.
Tussen de stoelen aan de zijkanten zit een handel welke je naar buiten moet trekken om de stoel te ontgrendelen.
Vervolgens kun je de stoel omdraaien.
Houdt er rekening mee dat de stoel mogelijk eerst iets naar voor of achteren versteld moet worden om bijvoorbeeld niet tegen het stuur of tafel te botsen.

Afb. 4.5.1 stoelen draaien



Zorg dat tijdens het rijden de stoel weer goed vergrendeld is.

4.6 Radio / Navigatie

De radio is een combinatie van muziek / navigatie en achteruitrijd camera.

Om te navigeren moet je met je telefoon verbinden via autolink. Daarna kun je navigeren met google maps.

In de achteruit versnelling gaat de camera vanzelf aan.

Als je de auto aanzet duurt het wel heel even voor het scherm opgestart is. Houdt hierbij rekening met achteruit rijden.



Afb. 4.6.1 radio algemeen

A is de uitknop als je hem vasthoudt. 1x drukken kom je in een extra menu voor volume.

B Home, hiermee komt terug naar het beginscherm.

C Back, hiermee kun je een stap terug in een menu.

D hiermee open je een tabblad met alle openstaande schermen.

E Volume omhoog.

F Volume omlaag.



Ga niet tijdens het rijden uitzoeken hoe het werkt of je telefoon verbinden. Zoek dit vooraf uit.



Afb. 4.6.2 radio

Je kunt kiezen voor DAB+ wat digitale radio is of de klassieke FM radio.



Afb. 4.6.3 connectie met telefoon

Via de autolink kun je met je telefoon verbinden.

Dan via google maps navigeren.

Je kunt ook als voorbereiding via google maps de kaarten downloaden waar je heen gaat of omgeving en dan kun je navigeren zonder internetverbinding.

Het blauwe telefoon icoontje is om te verbinden via Blue Tooth met je telefoon.



Afb. 4.6.4 radio diverse apps

Als je op Apps drukt kom je in het scherm met al de diverse apps die erop staan.

Bekijk dit voor je vertrekt als je hier iets van gaat gebruiken.

4.7 Cruise control



Afb. 4.7.1 cruise control hendel

De hendel voor de cruise control zit onder de richtingaanwijzer. Deze zijn soms wel eens te verwarren.

De cruise control zet je aan door aan de pook (A) te draaien en deze naar boven te draaien.

Naar onder draaien is een snelheidslimiet instellen.

Klit vervolgens de hendel een keer omhoog (B) om te activeren.

Hij is nu ingesteld op je huidige snelheid.

Door omhoog of omlaag te bewegen kun je de snelheid instellen tijdens het rijden.

Om je ingestelde snelheid te resetten klik op de kop (C) van de pook.

En gebruik je hem niet meer zet hem dan ook weer uit (A).

5. Campergedeelte

5.1 Bedieningspaneel

Wanneer je de opbouw van de camper in gebruik gaat nemen, dient de boordcomputer te worden ingeschakeld. Hierdoor wordt het mogelijk om alle elektrische apparatuur aan boord te gaan gebruiken. Dit inschakelen doe je op het bedieningspaneel. Deze bevindt zich binnen boven bij de deur instap.

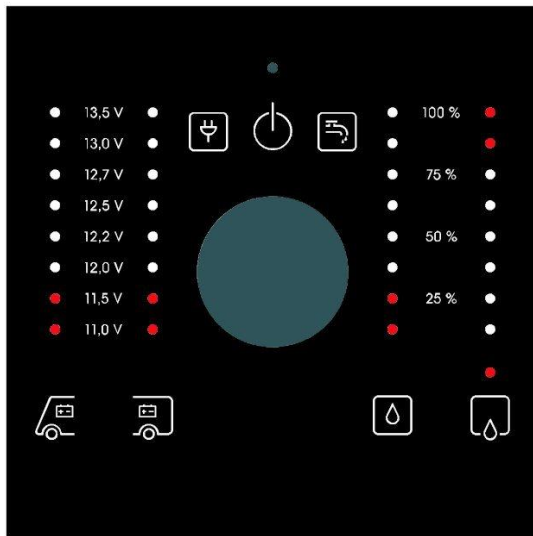

De centrale ronde knop is om het geheel aan te zetten.

Hiernaast zie je het volledige schema wat er allemaal mee bediend kan worden.

Afb. 5.1.1 aan-uit schakelaar

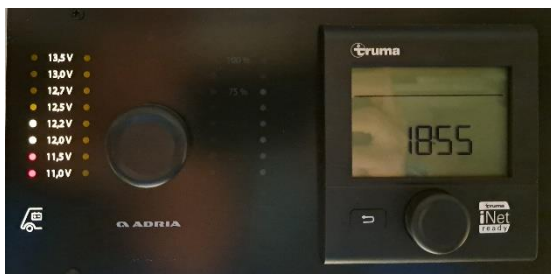

Helemaal links is de staat van de auto accu. Dit is ook te herkennen aan het icoontje onder de spanningsmeter.

Afb. 5.1.2 accuspanning auto

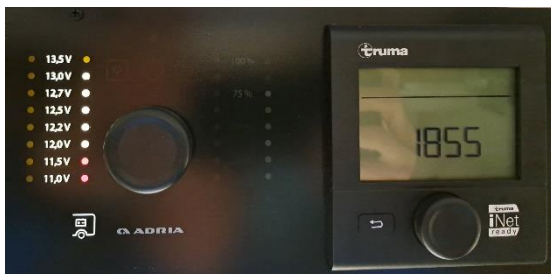

Eentje naar rechts draaien is de camper accu. Onderaan zie je ook het icoontje van de achterkant van de buscamper.

Afb. 5.1.3 accuspanning camper

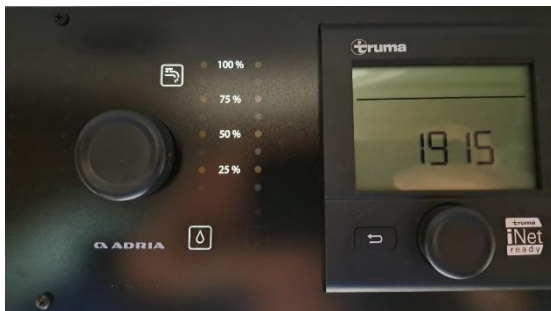

Afb. 5.1.4 indicator schoon watertank

Nog verder naar rechts komt het icoontje van een druppel. Dit is de inhoud van de schoonwater tank.

Als je in deze stand een keer op de ronde knop klikt zal het kraantje ook aan gaan. Nu is de pomp geactiveerd en kun je water gebruiken via de kraantjes.

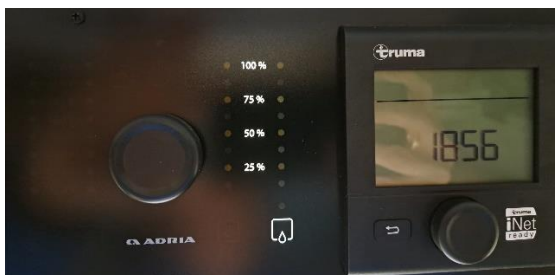

Afb. 5.1.5 indicator vuil watertank

Helemaal rechts is vuilwatertank, dit icoontje is een druppel die aan de onderkant uit een tank komt.



Afb. 5.1.6 230 aansluiting

Als je aan het net aangesloten staat (230V) dan zie je het stekker icoontje boven de knop op het paneel.

5.2 Elektriciteit / Spanning

De camper beschikt over een elektrische installatie die werkt op 230 Volt (netspanning) of op 12 Volt (huishoudaccu).

Met de eurostekker aansluiting aan de buitenkant kan de camper worden aangesloten op de netspanning.

Gebruik hiervoor enkel het aanwezige snoer met de blauwe stekkers eraan.

Wanneer je stroom wilt aansluiten op het gewone net gebruik dan de aanwezige adapter.

Mocht er om een of andere reden een keer kortsluiting ontstaan dan zal de zekering afslaan.

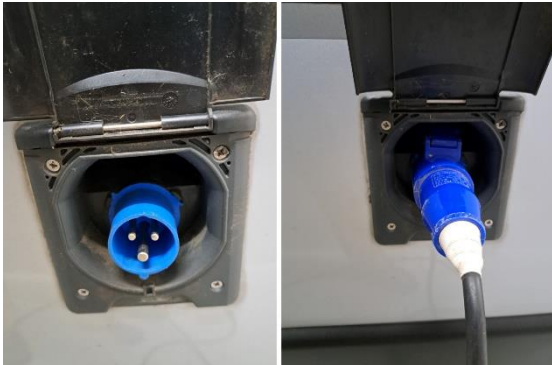

Afb. 5.2.1 stekker aansluiting

Steek de eurostekker met het vrouwdeel in de camper en het mandeel op de stroompaal op de camperplek of camping.

Om te verwijderen trek rustig aan de blauwe stekker (niet aan de kabel!)

De eurostekker hangt achter in de berging.

Daar bevindt ook de eurostekker adapter voor gewone 230V.



Afb. 5.2.2 zekering

De hoofdzekering vind je onder het bankje.

Houdt er altijd rekening mee dat je niet te veel apparaten tegelijk gebruikt die veel stroom verbruiken.

De zekering kan eruit klappen.

De hefboomen dienen omhoog te staan om ingeschakeld te staan.



Afb. 5.2.3 omvormer

Onder het bankje hangt een omvormer. Deze is aangesloten op de huishoudaccu en hiermee kun je 230V gebruiken als je niet op het net aangesloten bent. Deze omvormer levert continue 650 Watt en piek 1500 Watt. Let er dus op wat je erop aan wilt sluiten. Gebruik hem ook enkel als het echt nodig is en je niet op het net aangesloten bent.

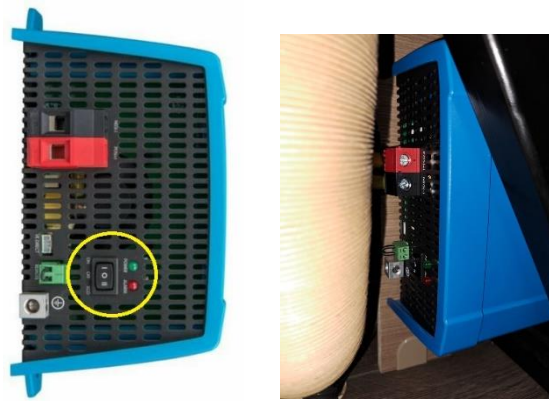

Afb. 5.2.4 omvormer ECO stand

Aan de zijkant van de omvormer zit een kleine schakelaar. Stand I is omhoog en dit is de normale stand. Stand II is de ECO stand. De omvormer schakelt over naar stand-by als er geen of weinig belasting is.

(De omvormer controleert elke 2,5 seconde (instelbaar) of er weer stroom nodig is, wat het eigen verbruik met ongeveer 85% vermindert.)



Let op; elektriciteit



Zet de omvormer ook weer uit als hij niet wordt gebruikt.



Bluetooth App Download
<https://lontron.de/smartbms>

Als je nauwkeurig de spanning van de huishoudaccu wilt bijhouden kan dit via bluetooth met een speciale app. Hier via QR te downloaden.

De huishoudaccu heeft 80 Ah als capaciteit.

Plug op tijd in het stroomnet of ga rijden om te voorkomen dat deze accu helemaal leeg gaat.

Afb. 5.2.3 huishoud accu app

5.3 Koelkast

In de camper bevindt zich de koelkast met een inhoud van 90 liter met een geïntegreerd vriesvakje van 6,1 liter.

De koelkast heeft drie standen waarin hij kan functioneren.

Een compressorkoelkast zoals de T1090 is vaak al binnen **1 tot 2 uur** op een redelijk koele temperatuur.

Voor het bereiken van de optimale, stabiele temperatuur (zeker als je er dranken of etenswaren in plaatst die nog niet koud zijn), is het verstandig om de koelkast **een aantal uren tot een halve dag** van tevoren aan te zetten.

Houdt hier dan rekening mee voor vertrek.



Afb. 5.3.1 koelkast opties

Houdt knop A vast om de koelkast aan te zetten.

Het blauwe lampje gaat branden. Houdt deze ook vast om weer uit te zetten.

Met knop B selecteer je de stand van koelen.

Bij een omgevingstemperatuur tussen de 15°C en 25°C

Is het advies op koelstand 3 (lampjes)

Stel bij hogere temperaturen een hogere stand in.



Afb. 5.3.2 koelkast nachtstand

Staat de camper in de volle zon zorg dan wel voor voldoende ventilatie.

De koelkast werkt op 12V dus je kan hem altijd aanzetten onderweg.

In de normale stand verbruikt de koelkast ongeveer 4A.

In de nachtstand is dit 2,5 A en in deze stand gaat ook het geluid van de compressor van 32 dB naar 29 dB.

In de normale stand zonder aan de stroom te hangen blijft de koelkast max 20 uur koud en in de nachtstand max 32 uur.

Het is wel aan te raden dit niet op te zoeken want een lege huishoudaccu is niet goed.

5.4 Watertank

Vullen van de schoonwatertank (100L) gebeurt aan de rechterzijde van de camper achter de schuifdeur. Hier zit de ronde dop van de vulopening. Met de sleutel kan de tankdop van het slot worden gehaald en vervolgens uitgenomen worden.



Doe het klepje open en draai eerst de sleutel een kwartslag en vervolgens kun je de dop losdraaien. Linksom is los en rechtsom is vast.

Controleer altijd of hij wel echt goed vastzit als je hem weer afsluit.

Het vullen doe je met een tuinslang of gieter.

Een gieter hebben we achter in de laadruimte.

Afb. 5.4.1 vuldop



In de praktijk wordt er vaak gekozen om de watertank maximaal tot de helft te vullen voor vertrek zodat je minder gewicht meeneemt. Het water wordt voornamelijk gebruikt voor toiletgebruik en handen wassen dus zoveel water is er niet nodig. Dit kun je controleren op het bedieningspaneel.



Afb. 5.4.2 vuilwaterkraan

Legen van de vuilwatertank gebeurt onder de camper.

Links van de camper bevindt zich de kraan om de vuilwatertank te openen.

Door de handgreep 90 graden te verdraaien gaat de klep open.



Onder het bed aan de rechterzijde waar je via de achterdeuren komt zit een opening waar de schoonwatertank zit. Langs hier kun je eventueel de dop van de tank eraf halen.

Verder zit hier ook de kraan van de schoonwater tank.

Afb. 5.4.3 schoonwaterkraan



De schoonwaterkraan is een driehoekige knop. Linksom draaien is open en rechtsom is dicht. Het water komt onder uit de camper.

Zorg ervoor dat deze kraan dicht is als je de watertank vult.

Afb. 5.4.4 schoonwaterkraan



Het water aan boord is voor het wassen van handen en toiletgebruik. Je mag geen afwas of etensresten door de gootsteen spoelen, want dan kunnen er verstoppingen ontstaan.

5.5 Gasfles en kranen

De gasfles bevindt zich in het luik linksachter in de bergruimte.

Let erop dat bij het in gebruik nemen van gas aan boord de gasfles is opengezet.

Wij zorgen altijd dat er voldoende gas aanwezig is als je vertrekt. Dit wegen we vooraf zodat je weet wat je bij hebt.



Mocht je om een of andere reden toch de gasfles moeten verwisselen, dan dient dit te gebeuren zonder gereedschap. De wartel van de verdeelkraan dient hand-vast aangedraaid te worden.



Tijdens het rijden is het aan te raden om de gasfles te sluiten. Sowieso is het verstandig om hem dicht te houden indien je geen gas nodig hebt.

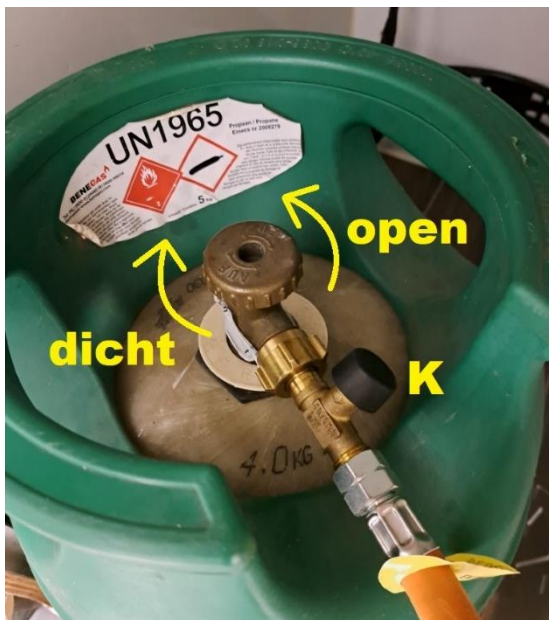

Afb. 5.5.1 gasfles kraan

Rechtsom draaien is dicht en linksom draaien is open.

Tussen de gaskraan en de drukverdeler zit een ventiel (K).

Door deze in te drukken open je de slang wanneer er druk op staat. Soms als er geen gas uitkomt dien je deze te resetten.

Er is plaats voor twee gasflessen.

Wij hebben een reserve en als de gasfles ver leeg is zullen wij de reserve erbij zetten.

Het kan dus voorkomen dat je een fles moet wisselen maar dit zullen wij aangeven als je vertrekt met weinig gas in de hoofdfles.

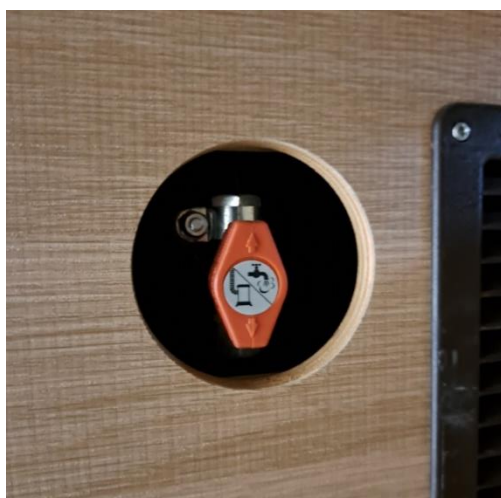

Afb. 5.5.3 gaskraan onder het bed

Achter in de camper onder het bed zit de gaskraan voor het koken en de boiler.

Wanneer de kraan in de verticale stand staat is de kraan geopend. Horizontaal is hij dicht.

5.6 Natte cel / WC



Afb. 5.6.1 natte cel spoelen

In de natte cel bevindt zich het toilet.
Het toilet zelf is te verdraaien voor optimale zithouding met je benen.
De blauwe bedieningsknop voor het doortrekken bevindt zich boven het toilet.
Door deze in te drukken spoelt er water.

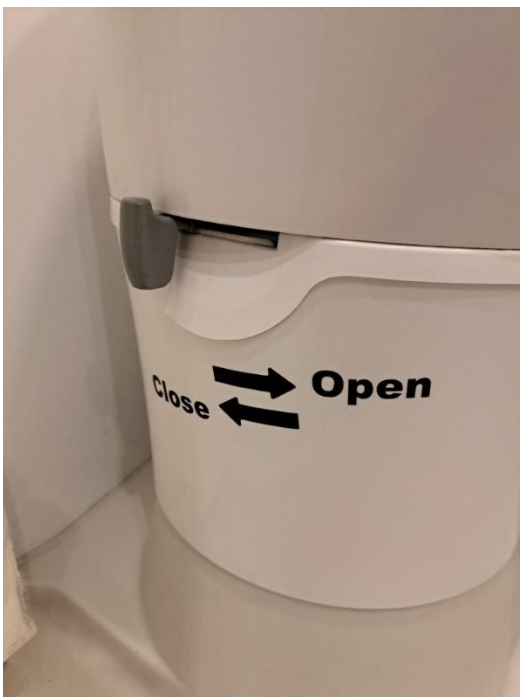

Afb. 5.6.2 natte cel klep

Aan de linker voorkant van het toilet zit een bedieningshendel.
Met deze hendel wordt de schuif bediend die de toiletcassette opent en sluit.



Vóór het gebruik is het verstandig de afsluitklep langzaam een klein stukje open en weer dicht te draaien om de tank te ontlichten. Door het rijden en temperatuurverschillen kan er drukverschil ontstaan in de opslagtank.

Zorg dat na het gebruik van het toilet de schuif volledig geopend is om te zorgen dat er water doorspoelt. Hierna de schuif weer goed sluiten.

Het toilet wordt enkel gebruikt om te plassen (zittend).



Probeer tevens zo bewust mogelijk met wc-papier om te gaan, voorkom een verstopping. Deponeer het wc-papier in het kleine prullenbakje.

De toilet cassette heeft een inhoud van 18 liter.



Afb. 5.6.3 chemisch toilet

Voor het legen van de cassette moet de ronde buis 90 graden naar buiten gedraaid worden en de blauwe dop worden afgenomen.



Leeg de cassette altijd in een daarvoor bestemde afvoer.
Kantel hem rustig om niet te knoeien.
Druk tegelijkertijd de blauwe knop in bij het handvat om te beluchten.



Afb. 5.6.5 toiletvloeistof

Vóór het legen van de cassette dien je eerst te zorgen dat er geen water meer boven op de afsluitklep staat in het toilet.

Open en sluit de schuif weer even in de camper.

Doe je dit niet dan komt het water onder in de camper terecht wanneer je de cassette uitneemt.

De afsluitklep moet ook altijd gesloten zijn om de cassette uit te kunnen nemen.

De cassette verwijder je via het buitenluik. Druk beide knoppen goed in om het luik te ontgrendelen.

Ontgrendel de cassette met de blauwe vergrendeling onder het handvat.

Na het spoelen wordt er ± 40 ml chemische vloeistof toegevoegd (de blauwe afsluitdop is tevens maatbeker voor de vloeistof) en een beetje water om de vloeistof te verspreiden.

De chemische vloeistof is ook te vinden in het WC-luik bij de cassette.

De cassette kan nu weer teruggeplaatst worden.

Deze vloeistof staat in het luik bij de gasfles.



Let op! De cassette moet aan de buitenkant volledig droog zijn voordat je deze terugplaatst. Doe je dit niet dan komt er vocht in de camper terecht!



De camper dient altijd geretourneerd te worden met een lege en schone cassette!

Er is een douchekop aanwezig in de camper maar wij staan het niet toe om in de camper te douchen. Een camper is erg gevoelig voor vocht. Omdat het geen aparte douchecabine is, wordt alles nat en vergt dit erg veel tijd om weer netjes droog te maken.

5.7 Kachel / Boiler

De opbouw beschikt over een gecombineerde kachel en boiler. Deze wordt bediend met het paneel boven de schuifdeur.

De boiler heeft een capaciteit van 10 liter en wij proberen hem altijd gevuld aan te leveren.

Mocht dit niet het geval zijn, dan zal de boiler zich eerst gaan vullen bij het eerste gebruik.

Je dient dan de warmwaterkraan aan te zetten in de keuken.

Dit kan even duren.



Afb. 5.7.1 kachel / boiler knop



Afb. 5.7.2 kachel display

Als je de kachel kiest moet je aan de knop draaien om de temperatuur in te stellen.
 Vervolgens weer drukken op de draaiknop (8) om te bevestigen.
 De kachel gaat verwarmen.
 Let op; de gaskraan dient wel open te staan.



Afb. 5.7.3 boiler display

Wanneer je voor de boiler kiest draai je vervolgens aan de knop (8) om te kiezen tussen;

- ECO
- HOT
- BOOST

Bevestig ook deze weer door te klikken op de draaiknop (8)
 De boiler gaat nu verwarmen.



Afb. 5.7.4 ventilator knop

Wanneer je de kachel aan hebt staan kun je ook de ventilator nog aanzetten.

Kies deze functie en draai aan de knop voor de stand die je wilt. Deze blaast dan uit al de mondjes de warme lucht.

Wanneer de kachel wordt uitgeschakeld (omdat het warm genoeg is) kan het voorkomen dat de blower nog even blijft na blazen. Dit om de restwarmte kwijt te raken uit de installatie.



Wanneer je op het stroomnet staat aangesloten raden wij het gebruik van het elektrische kacheltje aan. Dit scheelt ook gasverbruik en de elektrische kachel is ook veel sneller warm.

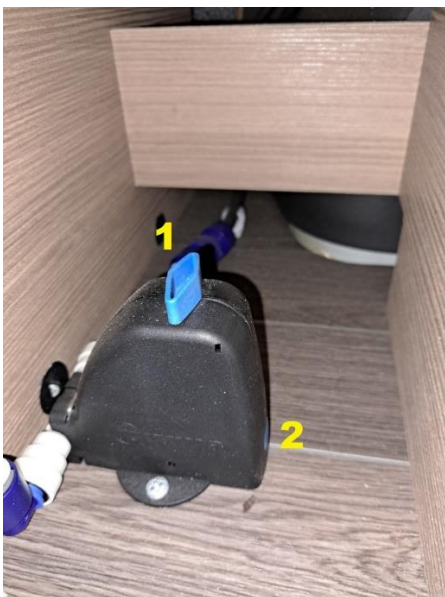

Afb. 5.7.2 anti-vries schakelaar

De boiler heeft een anti-vries schakelaar. Wanneer er vorst is, zal de schakelaar de boiler leeglaten om vorstschade te voorkomen.

Deze schakelaar heeft twee knoppen.

Een schakelaar bovenop (1) en een drukknop voorop (2).

Schakelaar (1) moet dwars staan om de doorstroom open te hebben en om drukknop (2) te vergrendelen.

Drukknop (2) moet ingedrukt staan om het water in de boiler te houden.

Wanneer deze knop uit de behuizing is gesprongen zal de boiler leeglopen.

Dit gebeurt automatisch bij 3 graden of lager.

Deze schakelaar bevindt zich achter in de ruimte onder de bedden, links achter het kleine klepje.

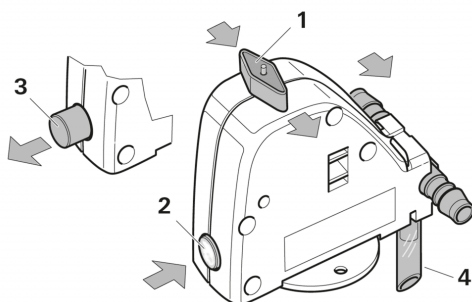

Afb. 5.7.3 anti-vries schakelaar

5.8 Ramen en dakramen

De ramen van de opbouw zitten gesloten met zwarte draaihendels.

Deze hendels zijn van kunststof en niet al te sterk.

Bedien deze daarom ook met beleid. Als het te veel kracht kost dan zit er iets niet goed.

Als alle hendels ontgrendeld zijn, kun je het raam openen door deze naar buiten te drukken.

De armen hebben een kliksysteem waarmee het raam open blijft staan.

Om het raam weer te sluiten dien je deze eerst volledig open te duwen om de armen te ontgrendelen.

Hij moet weer soepel sluiten, is dit niet het geval dan zal er een arm nog in de vergrendeling zitten.

Alle ramen zijn voorzien van verduisterings- en vlieghorren.



Let erop dat je ze met beleid en rustig bedient.

Om de voorruit van de auto te verduisteren schuif je de twee delen naar elkaar toe. Ze zullen met een magneet aan elkaar blijven zitten.



Doe dit voorzichtig en met beleid, deze zijn slechts van papier en kunnen scheuren.



Afb. 5.8 verduistering

Voor de verduistering van de zijramen voor dien je eerst het kunststof handvat naar achteren te schuiven. Hierna kun je de verduistering als een waaier omhoog vouwen.

Hij blijft hangen wanneer je met het magneetje tegen de deurstijl komt.

De ramen van de opbouw zijn van acrylaat en zijn erg gevoelig voor krassen.

Let dus altijd goed op als je een camping oprijdt dat je niet langs takken of struiken komt want die trekken direct krassen op de ruiten.



Bij eventueel wassen van de ruiten aan de buitenkant, veel water gebruiken en voorkomen dat er zand in de spons zit. Dit leidt namelijk direct tot krassen.

5.9 Elektrische schuifdeur

De schuifdeur van de bus heeft een elektrische bediening.
Trek rustig aan de handgreep en houdt deze even vast.
De deur zal nu vanzelf openen.



Heb wel geduld. Als je de hendel te vroeg loslaat zal de deur gesloten blijven. Je moet hem dus echt wel even vasthouden.

Hetzelfde geldt voor de binnenzijde.
Trek eventjes aan de handel en de deur zal openen.

Mocht de deur een keer niet correct openen of sluiten of hij blijft hangen dan zal deze moeten worden gereset.



Bij de opening van de schuifdeur zit links in het keukenblok een hendel. Deze zit achter het flapje.

Druk het palletje in om te ontgrendelen.

Afb. 5.9.1 resethendel palletje



Trek vervolgens rustig aan de hendel zodat je de deur ontgrendeld van het mechanisme.
Schuif dan de deur met de hand helemaal dicht.

Sluit vervolgens met de afstandsbediening de camper een keer en open hem weer.
De schuifdeur herkent zijn stand weer en zal weer normaal werken.

Zorg dat het palletje ook weer goed naar beneden zit.
Dan weet je dat de rode hendel ook weer goed zit.

Afb. 5.9.2 resethendel schuifdeur

5.10 Luifel

Aan de camper hangt een luifel.

De zwengel om hem uit te draaien ligt achterin.

Een camperluifel is een kwetsbaar onderdeel dus ga met beleid te werk.

Steek de zwengel links in het oog in de luifel en draai hem ongeveer 1 tot 1,5 meter uit.

Hierna dien je de stelpoten uit te klappen welke in de voorkant van de luifel zitten.

Schuif de poten uit en zet ze al op de grond zodat de luifel verder wordt ondersteunt bij het verder uitdraaien.

Verzet ze in een paar keer om volledig uit te draaien of zorg dat iemand anders hem ondersteunt tot hij helemaal uitstaat. Herhaal dit omgekeerd bij het inklappen.



Bij veel wind is het verstandig de luifel niet uit te klappen.

Ook altijd 's nachts de luifel indraaien.

Ga je weg van de camper draai dan ook altijd de luifel in, er kan plots wind opsteken en dan kan er flinke schade ontstaan.



Let op! Zet de luifel hoog genoeg zodat de deur ook nog open kan.

Zet de luifel ook altijd iets schuin zodat het water eraf loopt. Zet hem aan de voorkant van de camper hoger dan de achterkant van de camper.

Om de zwengel er weer uit te halen, dien je deze een beetje in te drukken en een kwartslag te draaien.

5.11 Oprijdblokken



Afb. 5.11.1 oprijdblokken

Probeer de camper altijd op een zo vlak mogelijk stuk te parkeren. Is dit niet mogelijk dan dien je mogelijk te compenseren met twee oprijdblokken.

In het luik bij de gasfles bevinden de twee oprijdblokken.

(** Als achter in dit luik twee gasflessen staan dan liggen de oprijdblokken achter in de berging.



Vergeet de blokken niet bij vertrek!

5.12 Fietsendrager



Afb. 5.12.1 fietsendrager



Afb. 5.12.2 fietsendrager

Bubble heeft een wegdraaibare fietsendrager achter op de bus. Deze scharniert aan de bijrijderskant.

De fietsendrager is geschikt voor twee fietsen met samen een maximaal gewicht van 70 kg, maar wij adviseren nog wel om accu's van E-bikes en fietsentassen te demonteren als ze achterop gaan. Al het gewicht wat je kunt besparen is beter voor de constructie.

Heb je er fietsen op staan let dan goed op met drempels, neem deze stapvoets om extra piekbelasting te voorkomen.

Als de fietsendrager opgedraaid is steken de fietsen uit dus let daarmee op met de beschikbare ruimte.

Bij het wegdraaien van de fietsendrager dien je deze wel vast te houden. Er zit een gasveer op om de steun in de stand te fixeren. Deze is niet om de drager automatisch weg te laten draaien. Begeleid je hem niet dan kan dit schade veroorzaken aan de gasveersteun!



De klemmen en bandjes van de bevestigingsarmen zijn van kunststof. Ben daar voorzichtig mee, kunststof kan kapotgaan. Dus als het erg zwaar gaat stop dan om schade te voorkomen.



Afb. 5.12.3 fietsendrager

Wil je tijdens je vakantie de fietsendragerarmen opklappen dan dien je deze te vergrendelen.
Aan de zijkant van de scharnieren zitten vergrendelpennen.
Trek deze uit en verdraai ze 90 graden.
Als het frame is opgeklapt draai je de vergrendelpennen weer terug en schieten ze in het slotje.
Controleer even of het frame goed blijft hangen.



Afb. 5.12.4 fietsendrager

Bij zware fietsen moet je soms een handje helpen met het sluiten.
Til daarbij een beetje de fietsendrager op bij het slot zodat deze makkelijker met de twee pinnen in de gaten valt.

Als de drager dichtgeklapt is draai je de hendel vast in de houder.
Draai deze handvast.
Door de knop in te drukken is de hendel te verdraaien in een mogelijk makkelijkere stand om aan te draaien.

Als extra beveiliging zet je het bandje linksboven om het frame.

6. Storingen verhelpen

Storing	Oorzaak	Oplossing
Er is geen stroom	Camper is niet aangesloten aan het net met een stekker	Sluit de camper aan op de netspanning.
	Huishoudaccu is leeg	Sluit de camper aan op de netspanning of ga een stuk rijden om de accu op te laden.
	Hoofdschakelaar staat nog uit	Zet de schakelaars aan, zie 5.1
Verlichting doet het niet	Schakelaars staan nog uit	Zet de schakelaar aan, zie 5.1
	Lampje is stuk	Neem even contact op.
Er komt geen warm water	Boiler is leeggelopen	Anti-vries schakelaar is ingeschakeld, trek deze weer omhoog. Zie 5.7
	Gaskraan staat dicht	Zet de gaskraan open.
	Boiler staat niet aan	Zet de boiler aan, zie 5.7
Er komt geen water	Waterpomp staat niet aan	Zet bedieningspaneel aan, zie 5.1
	Watertank is te leeg	Water bij vullen in de tank, zie 5.4
Gasfornuis doet het niet	Gaskraan staat nog dicht	Bekijk 5.5 voor de gaskraan
	Gas is op	Neem even contact op
	Drukventiel blijft hangen	Druk een keer op het zwarte knopje op de slang bij de gasfles aansluiting.

7. Bijlagen

I Inventarislijst

Omschrijving	Aantal aanwezig	Omschrijving	Aantal aanwezig
Theelepels	6	Waterkoker	1
Gebaksvorkjes	6	Koffieapparaat (dolce gusto)	1
Aardappelschilmesjes	2	Plastic borden plat	7
Vorken	6	Plastic soepborden	3
Messen	6	Plastic schaaltes	4
Lepels	6	Plastic soepkommen	4
Plastic spatel	1	Thee glazen	2
Houten spatel	1	Limonade glazen	2
Houten lepel	1	Thee mokken	2
Broodmes	1	Koffie mokken	2
Plastic opscheplepel	1	Plastic bekers	2
Soeplepel	1	Placemats	2
Kaasschaaf	1	Plastic beslagkom (groot/middel)	2
Blikopener	1	Plastic schaal (2x wit / 1x oranje)	3
Flessenopener	1	Plastic maatbekers	3
Dunschil mesje	1	Plastic snijplankje	2
Schaar	1	Plastic vers houdbakjes met deksels	5
Gasaansteker	1	Kurken pannen onderzetters	6
Pannenzap	1	Houten glazen onderzetters	8
Houten dienblad	1	Plastic afwasteil (wit)	1
Koekenpan met glazen deksel (25 cm)	1	Tafelkleed grijs	1
Koekenpan met glazen deksel (24 cm)	1	Verbandtrommel (etui)	1
Koekenpan (20 cm)	1	Setje schroevendraaiers	1
Hoge pan met glazen deksel (20 cm)	1	Veiligheidshesjes oranje	2
Hoge pan met glazen deksel (16 cm)	1	Zuignap telefoonhouder	1
Steelpan (18 cm)	1	Telefoon laadkabel	1
Steelpan (16 cm)	1	Setje reservelampjes	1
Pannenkoek pan (26 cm)	1	Parkeerschijf	1
Houder seepje en lotion	2	Brandblusser schuim	1
Hoge tuinstoelen	2	Blusdeken	1
Tuintafel aluminium met bamboe blad	1	Oprijdbokken	2
Kussens	2	Tasje met scheerlijnen en haringen	1
Dekbed	1	Elektrisch kacheltje 1000/2000 Watt	1
Beddengoed (set van twee enkele)	1		

II Kentekenbewijs

REGISTRATION CERTIFICATE I / CERTIFICAT D'IMMATRICULATION I / ZULASSUNGSBESCHEINIGUNG I

KENTEKENBEWIJS
DEEL I

NL

A TX-871-L (kenteken) **0754958057**
0843 (meldcode)

B 10-11-2018 (datum eerste toelating)
10-11-2018 (datum eerste inschrijving in Nederland)

I 13-12-2025 (datum tenaamstelling)

C.1.1 de Graauw

C.1.2 MMAW

C.1.3 Stellendamersf 1
5035 MB Tilburg

C.4 C) De houder van dit kentekenbewijs kan door het kentekenbewijs niet worden aangeduid als de eigenaar van het voertuig

Europese Unie/Nederland/RDW Documentnummer 0754958057

RDW

Voertuigidentificatienummer	E	VF7YD3MFC12H10843		
Voertuigcategorie	J	M1		
Merk	D.1	ADRIA		
Type	D.2	P		
Variant	D.2	73DB		
Uitvoering	D.2	P44		
Handelsbenaming	D.3	TWIN 640 SL		
Kleur	R	Grijs		
Typegoedkeuringsnummer	K	e1*2007/46*1610*02		
Milieuklasse EG-goedkeuring	V.9	715/2007*136/2014Y		
Milieuklasse EG	V.9	EURO 6	Massa rijklaar	G 2835 kg
Technische max. massa	F.1	3500 kg	Max. snelheid	T -
Toegestane max. massa	F.2	3500 kg	Zitplaatsen	S.1 4
Cilinderinhoud	P.1	1997 cm3		
Vermogen	P.2	120,00 kW		
Brandstof	P.3	D		
Techn. max. massa AHW (geremd)	O.1	3000 kg		
Techn. max. massa AHW (ongeremd)	O.2	750 kg		

Barcode:

WWW.RDW.NL

Rijkseigendom. Het onbevoegd aanbrengen van wijzigingen maakt dit bewijs ongeldig.
© Staat der Nederlanden Auteursrecht voorbehouden Modelnummer 3 E 1260b (2024-01)

